

# Kardanadapter Ø110mm till Ø96mm

AS-002006-01



Ingår:

- 1 st Adapter
- 3 st M12x40 Försänkt 10.9
- 3 st M12x60 Sexkantshuvud 10.9
- 3 st M12x60 Försänkt 10.9
- 9 st M12 mutter
- 9 st M12 Nord-Lock bricka

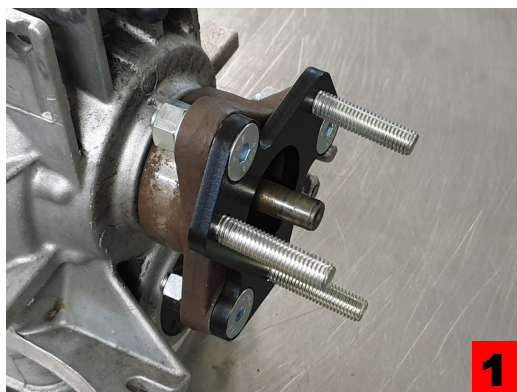

Montering:

Alla skruv ska anoljas och skruvförbanden dras sedan med 107Nm.

Börja med att lägga i de tre M12x60 försänkta skruven i den mindre bultcirkeln, Ø96mm, från den försänkta sidan. Montera sedan adaptern på medbringaren på växellådan med M12x40 försänkta skruv och Nord-Lock bricka med mutter enl. bild 1.

Ta sedan hardyskivan från BMW eller Volvo (ingår ej) och stoppa i M12x60 med sexkantshuvud. Var noga med att montera hardyskivan i rätt vridning (se riktningssylar i gummit). Montera den sedan på adaptern med M12x60 försänkta skruv, Nord-Lock bricka och mutter enl. bild 2.

Avsluta med att montera kardan mot hardyskivan enl. bild 3.

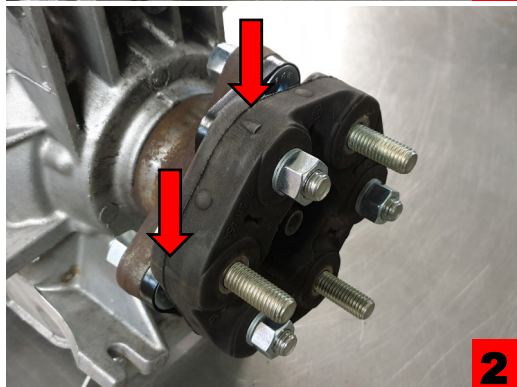

Mounting:

All screws must be oiled and the screw connections must then be tightened to 107Nm.

Start by inserting the three M12x60 countersunk screws in the smaller bolt circle, Ø96mm, from the countersunk side. Then mount the adapter on the carrier on the gearbox with M12x40 countersunk screw and Nord-Lock washer with nut acc. picture 1.

Then take the rubber universal joint from BMW or Volvo, Ø96mm, not included, and put in M12x60 with hexagon head. Be sure to mount the universal joint in the correct rotation (see directional arrows in the rubber). Then mount it on the adapter with M12x60 countersunk screw, Nord-Lock washer and nut acc. to picture 2.

Finish by mounting the drive shaft against the universal joint acc. to picture 3.

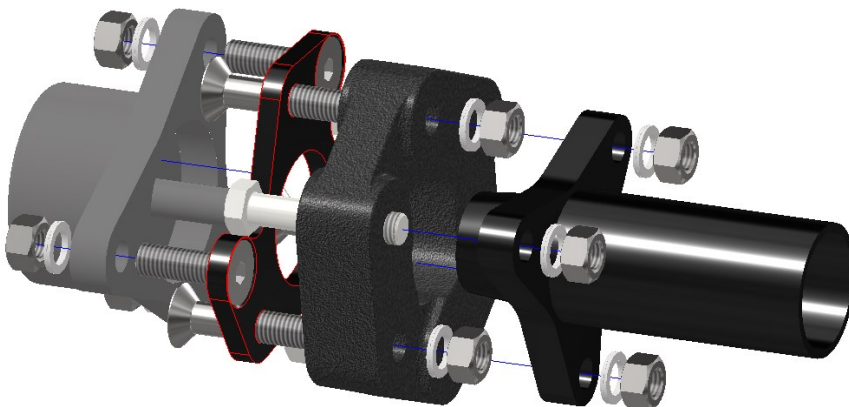

Tillverkad av:  
Andersson Steel & Speed AB  
Snickaregatan 2  
447 37 Vårgårda

Tel: 0735-25 31 99  
email: [info@anderssonsteelspeed.se](mailto:info@anderssonsteelspeed.se)

Andersson  
Steel & Speed  
**AS**